

BEC nr : e6\*94/20\*0283\*00

Valueur-D-warda : 11.00 KN

Valueur-S-warda : 100 kg

Max. : 2000 kg

**Volkswagen**  
Type : Transporter P.U.

N° : 0252

Model : 1991

#### Samenstelling

- 1 trekhaak ref.0252
- 1 flensbol 50F
- 2 bouten M14-35 + moeren
- 4 bouten M10-30 + moeren
- 1 bout M10-35 + moer
- 7 bouten M10-30
- 1 monteerstuk (-1)
- 1 monteerstuk (-h)
- 1 monteerstuk (-j)
- 1 monteerstuk (-g)
- 1 moerondsel M10-60
- 4 rondells 60-12
- 12 borgrondfels M10
- 2 borgrondfels M14

- |         |                           |         |
|---------|---------------------------|---------|
| (*)     | 1 attelage ref.0252       | (*)     |
| (*)     | 1 boule à bourrelet 50F   | (*)     |
| (*)     | 2 boulons M14-35 + écrous | (*)     |
| (B-C)   | 4 boulons M10-30 + écrous | (B-C)   |
| (D)     | 1 boulon M10-35 + écrou   | (D)     |
| (A-E-F) | 7 boulons M10-30          | (A-E-F) |
| (A)     | 1 pièce de montage (-1)   | (A)     |
| (B)     | 1 pièce de montage (-h)   | (B)     |
| (A-B)   | 1 pièce de montage (-j)   | (A-B)   |
| (E)     | 1 pièce de montage (-g)   | (E)     |
| (E)     | 1 rondelle d'écrou M10-60 | (E)     |
| (E)     | 4 rondelles 60-12         | (E)     |
| (C-F)   | 12 rondelles sûreté M10   | (C-F)   |
| (*)     | 2 rondelles de sûreté M14 | (*)     |

#### Composition

- |         |                           |         |
|---------|---------------------------|---------|
| (*)     | 1 attelage ref.0252       | (*)     |
| (*)     | 1 boule à bourrelet 50F   | (*)     |
| (*)     | 2 boulons M14-35 + écrous | (*)     |
| (B-C)   | 4 boulons M10-30 + écrous | (B-C)   |
| (D)     | 1 boulon M10-35 + écrou   | (D)     |
| (A-E-F) | 7 boulons M10-30          | (A-E-F) |
| (A)     | 1 pièce de montage (-1)   | (A)     |
| (B)     | 1 pièce de montage (-h)   | (B)     |
| (A-B)   | 1 pièce de montage (-j)   | (A-B)   |
| (E)     | 1 pièce de montage (-g)   | (E)     |
| (E)     | 1 rondelle d'écrou M10-60 | (E)     |
| (E)     | 4 rondelles 60-12         | (E)     |
| (C-F)   | 12 rondelles sûreté M10   | (C-F)   |
| (*)     | 2 rondelles de sûreté M14 | (*)     |

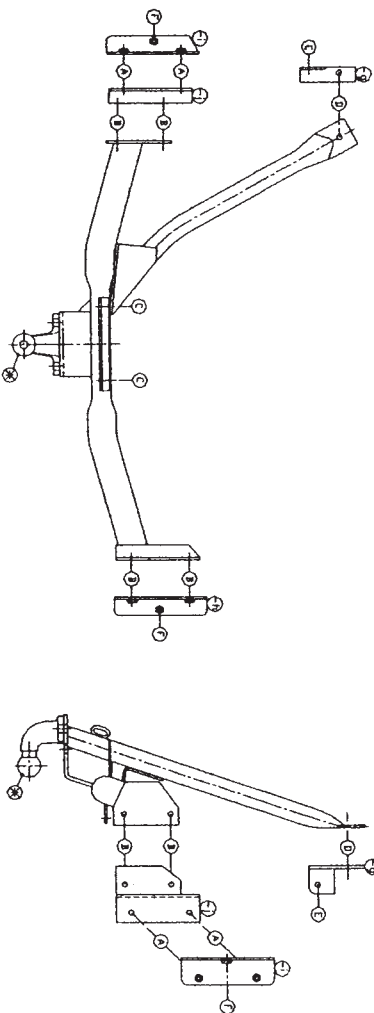

TREKHAKEN **gdlv** ATTELAGES

GDW N.V.  
Hoogmolenwegel 23  
B-8790 MARBESSEM  
Tel. 32(0)56/60.42.12  
Fax 32(0)56/60.01.93

**Volkswagen Transporter P.U. '91**

#### Montagehandleiding

- 1/ Reservewiel wegnemen. Uitlaat achteraan losmaken.
- 2/ Monteerstukken (-1) en (-h) in het chassis plaatsen via de opening in achterkant met de punten (A) en (F) op de voorziene boringen.
- 3/ Monteerstuk (-1) links tegen de binnenkant van het chassis aandringen op de voorziene gaten en de bouten in monteerstuk (j) schroeven.
- 4/ Trekhaak plaatsen met: (B) op monteerstuk (-1) en rechts met de punten (A) tegen de binnenkant van de chassisbalk; Bouten in monteerstuk (-j) schroeven. (C) tegen de voorkant bumper en (D) tegen de onderkant rand chassisbalk.
- 5/ Het punt (D) doorboren met dia.10.5mm.
- 6/ Bouten indringen bij (C) via de achterkant bumper, bij (D) monteerstuk (-g) op de rand plaatsen en (E) op boring, voorzien in zijwand chassis. Moerondfels in chassis plaatsen via onderkant chassis en bouten indringen; Monteren van (\*) en alles degelijk aanspannen.
- 7/ Uitlaat terug vastmaken en reservewiel terugplaatsen.

#### Manuel de montage

- 1/ Démonter la roue de rechange. Démonter l'échappement à l'arrière.
- 2/ Mettre les pièces de montage (-h) et (-1) dans le chassis par les ouvertures dans l'arrière avec (A) et (F) sur les forages prévus.
- 3/ Placer la pièce de montage (-1) à gauche contre l'intérieur du chassis sur les trous prévus et visser les boulons dans la pièce (-j).
- 4/ Positionner l'attelage avec (B) sur la pièce (-1) et à droite avec (A) contre l'intérieur de la poutre de chassis. Visser les boulons dans la pièce (-j). (C) vient contre le devant du pare-chocs et (D) contre le dessous du bord du chassis.
- 5/ Forer (D) (ø10.5mm).
- 6/ Mettre les boulons: à (C) par l'arrière du pare-chocs; à (D) la pièce de montage (-g) sur le bord et avec (E) sur le forage prévu dans le côté du chassis. Placer les rondelle d'écrou dans le chassis par le dessous du chassis et mettre les boulons. Monter le (\*) et bien serrer le tout.
- 7/ Remettre l'échappement et la roue de rechange.

.B.1  
por de max. toegestane massa, welke uw auto mag trekken, dient u uw dealer te raadplegen.  
rijwiel eventueel de bitumenlaag op de bevestigingsplaats van de trekhaak.  
gepast bij het boren dat men geen remleiding of elektriciteitsdraden beschadigt.  
markering  
nir le poids de traction maximum autorisé de votre voiture, consultez votre concessionnaire,  
lever la couche de bitume ou d'anti-tremblement qui recouvre éventuellement les points de  
xtion.  
tiller en percent à ne pas endommager les conduites de frein et de carburant.

**gdlv**